



Cie LE GOUT DES NOTES

EN CRÉATION

SPECTACLE MUSICAL ET CULINAIRE



COMPOSITIONS ORIGINALES



**INSPIRATION : JAZZ SWING DES
ANNÉES 30 AUX ÉTATS UNIS**



6 ARTISTES - 1 RÉGISSEUR



DURÉE : 50 MIN



TOUT PUBLIC

UN SPECTACLE DRÔLE ET ENGAGÉ OÙ LA MUSIQUE SE MÊLE AUX BRUITS DE LA CUISINE. ORCHESTRE ET CHEFFE DEVRONT IMPROVISER ENSEMBLE POUR SAUVER LA SOIRÉE

AMUSE-OREILLE

Playlist d'inspiration : [Deezer](#) ou [Youtube](#)

SYNOPSIS

Lors d'une inauguration un peu guindée, on a mis les petits plats dans les grands.

D'un côté, la cheffe, en cuisine depuis plusieurs jours, a concocté un buffet gastronomique sensé nous bouleverser les sens.

De l'autre côté, un orchestre de swing doit "animer" la cérémonie. Entre les deux, la tension est palpable, ils n'ont pas les mêmes contraintes, ne se comprennent pas. Les musicien·nes vont rapidement dépasser les limites de la cheffe, détruire toutes ces heures de travail.

Il va falloir improviser, tout re-cuisiner, se retrousser les manches, et accepter que l'orchestre mette la main à la pâte et devienne multitâches. Vont-ils réussir à s'allier pour sauver la soirée? Les instruments se taisent parfois, laissent place au bruit des ustensiles pour soutenir la cheffe dans cette course contre la montre. Entre improvisations et coups de feu en cuisine, ils se démènent en chœur pour offrir un repas et un concert à la hauteur des attentes.

Une production

· Générateur de projets artistiques ·

ENGRENAGE[S]



26 rue Léon Ricottier 35000 Rennes

02 22 03 13 / contact@engrenages.eu

Siret 45081909900034 - Code APE 9001Z

Licence d'entrepreneurs de spectacle 2-1119462 et 3-1119461

www.engrenages.eu

CONTACT : LUCIE LEFRANÇOIS

07 52 03 20 46 / llefrancois@engrenages.eu

NOTE D'INTENTION

Dans ce spectacle, conçu avant tout pour l'espace public, sera adaptable à tous types de lieux (non dédiés comme plateaux). Une création lumière légère permettra aussi de jouer entre chien et loup.

Nous souhaitons nous adresser à un large public à travers un répertoire musical jazz/swing et un registre dramaturgique burlesque, mêlant situations comiques, des personnages aux traits de caractères exagérés et un univers musical entraînant.

TOAST aborde les questions de relations humaines, de respect mutuel et de faire ensemble. Les jeux de pouvoirs entre les protagonistes apportent des situations drôles mais interrogent aussi les rapports de force et la gestion de ses émotions.

Enfin, l'univers de la cuisine nous offre aussi l'occasion de parler des excès, du gaspillage alimentaire et de replacer la nourriture au centre de la scène : elle est vitale, nous devons la manipuler avec soin.

ÉQUIPE :

Geoffroy Langlais – compositeur, scénariste et interprète (batterie, percussion, chant)

Guillaume Bougeard – compositeur, scénariste et interprète (flugabone, trompette, chant)

Claire Laurent - scénariste et interprète (slam, comédie) autrice

Marie Juste – compositrice, scénariste et interprète (Saxophone baryton et soprano)

Martin Chapron - compositeur, scénariste et interprète (Guitare, banjo, dobro)

Simon Balleyguier - compositeur, scénariste et interprète (Tuba / Sousaphone)

Mathilde Lacombe - regard extérieur / mise en scène

Juliette Bigoteau et Camille Cervera - construction du décor / accessoires

Mikael Lecoq - création costumes

PLANNING DE CRÉATION :

DANS LE CADRE D'UNE RÉSIDENCE MISSION SUR LE TERRITOIRE DE ROCHE AUX FÉES COMMUNAUTÉ (35)

Avec le soutien du département d'Ille et Vilaine, de la Drac Bretagne et de Roche aux Fées Communauté

- du 13 au 17 octobre 2025 Salle sévigné à Martigné-Ferchaud (35)
- du 6 au 10 avril 2026 à Coësmes (35)
- du 4 au 8 mai 2026 au Gentieg - Janzé (35)

AUTRES RÉSIDENCES

- Résidence du 24 au 28 novembre 2025 à l'Agora au Rheu (35)
- Résidence les 26 et 27 janvier, 9 et 10 février, 30 et 31 mars - Le Cadran / Association 3 Regards à Rennes (35)

PRÉ-ACHATS VALIDÉS

29 MAI 2026

AVANT-PREMIÈRE

L'Agora - Le Rheu (35) -

Clôture de saison



3 JUILLET 2026

PREMIÈRE

Martigné-Ferchaud (35)

Un Été à l'Étang



28 AOÛT 2026

MJC Bréquigny - Rennes (35)

Les Vendredis de l'été



DÉCEMBRE 2026

Le Cadran / Association 3

Regards - Rennes (35)

Fête de l'hiver

DOCUMENT DE TRAVAIL PROJET SCENOGRAPHIE Juliette Bigoteau

PROTOTYPE DE TRAVAIL
Résidence novembre 2025



STRUCTURES SCENIQUES

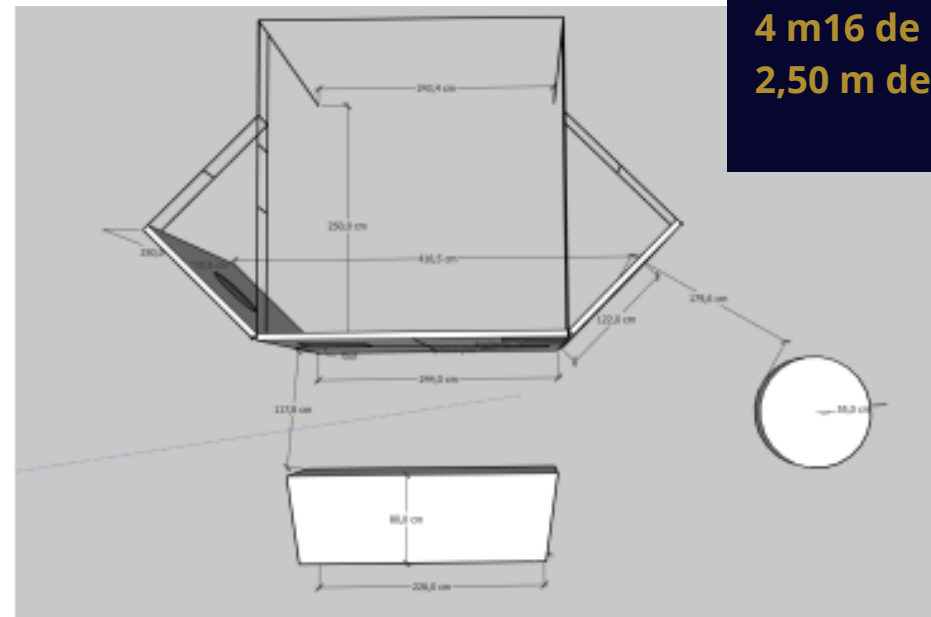
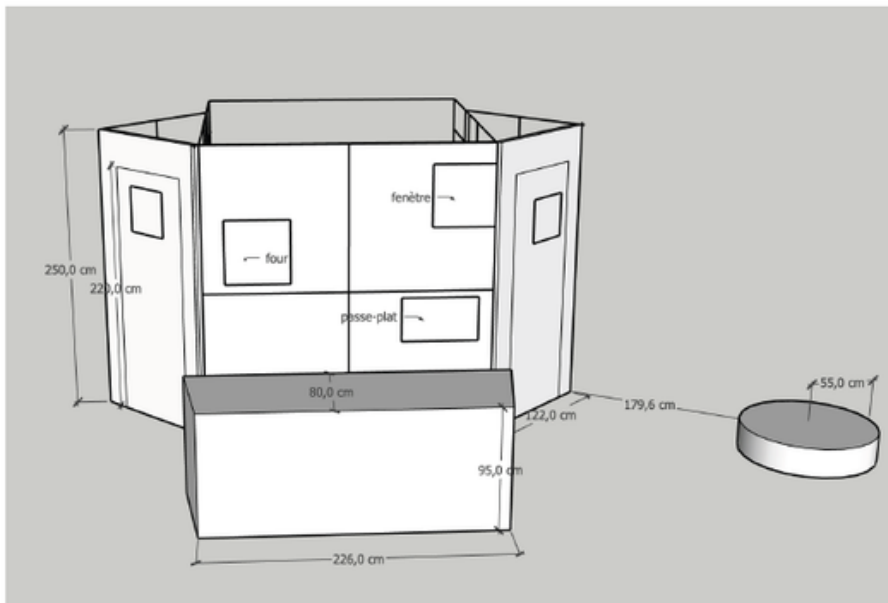

FOND DE SCENE
4 m16 de long
2,50 m de haut

